



## 9). Техническое описание

100, 150 (160)

1; 1,5; (1,6).

0,1...250 (-1...2500 / 2)

40...+65 °

+100 ° (

+15...65 °

+ 65 °

75%

M12x1,5; M16x1,5; M20x1,5; G1/4; 1/4NPT; G3/8; 3/8 NPT; G1/2; 1/2 NPT;

NACE

Архангельск (8182)63-90-72  
Астана +7(7172)727-132  
Белгород (4722)40-23-64  
Брянск (4832)59-03-52  
Владивосток (423)249-28-31  
Волгоград (844)278-03-48  
Вологда (8172)26-41-59  
Воронеж (473)204-51-73  
Екатеринбург (343)384-55-89  
Иваново (4932)77-34-06  
Ижевск (3412)26-03-58  
Казань (843)206-01-48

Камининград (4012)72-03-81  
Калуга (4842)92-23-67  
Кемерово (3842)65-04-62  
Киров (8332)68-02-04  
Краснодар (861)203-40-90  
Красноярск (391)204-63-61  
Курск (4712)77-13-04  
Липецк (4742)52-20-81  
Магнитогорск (3519)55-03-13  
Москва (495)268-04-70  
Мурманск (8152)59-64-93  
Набережные Челны (8552)20-53-41

Нижний Новгород (831)429-08-12  
Новокузнецк (3843)20-46-81  
Новосибирск (383)227-86-73  
Орел (4862)44-53-42  
Оренбург (3532)37-68-04  
Пенза (8412)22-31-16  
Пермь (342)205-81-47  
Ростов-на-Дону (863)308-18-15  
Рязань (4912)46-61-64  
Самара (846)206-03-16  
Санкт-Петербург (812)309-46-40  
Саратов (845)249-38-78

Смоленск (4812)29-41-54  
Сочи (862)225-72-31  
Ставрополь (8652)20-65-13  
Тверь (4822)63-31-35  
Томск (3822)98-41-53  
Тула (4872)74-02-29  
Тюмень (3452)66-21-18  
Ульяновск (8422)24-23-59  
Уфа (347)229-48-12  
Челябинск (351)202-03-61  
Череповец (8202)49-02-64  
Ярославль (4852)69-52-93

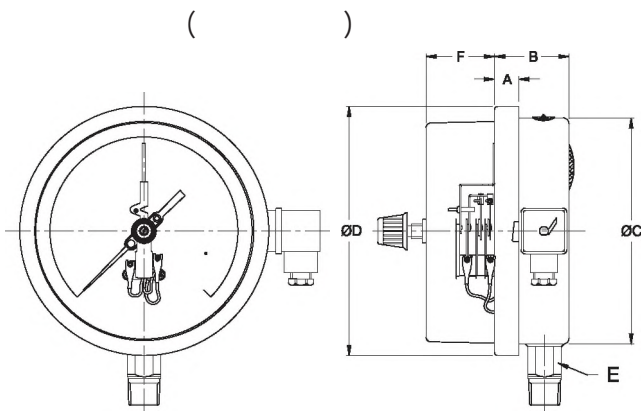

NS	Ø	Ø D	F ( )
100	12,5	48	100 110 22 43,5 795,0
150	15	49	149 161 22 43,5 1200,0

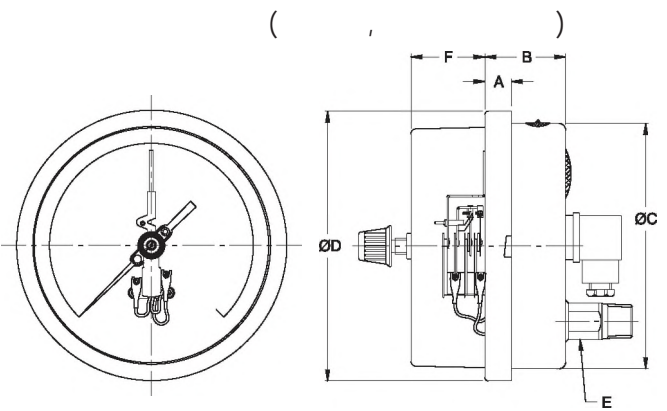

NS	Ø	Ø D	F ( )
100	12,5	48	100 110 22 43,5 785,0
150	15	49	149 161 22 43,5 1140,0

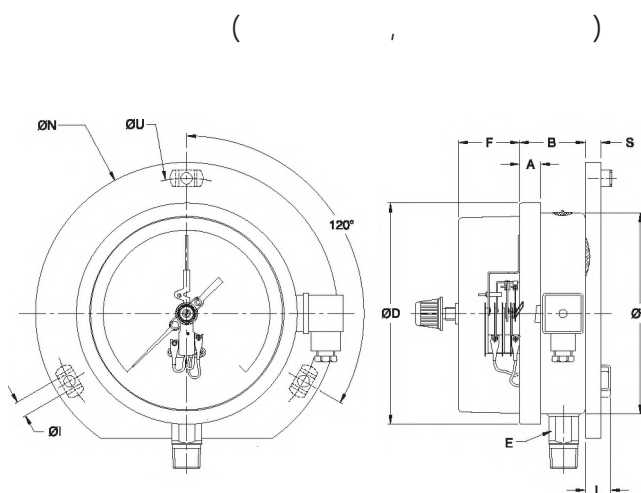

NS	Ø	Ø D	F	Ø I	Ø N	Ø U	L	S	( )			
100	12,5	48	100	110	22	43,5	6	134	118	15	6	880,0
150	15	49	149	161	22	43,5	6	186	168	15	6	1377,0

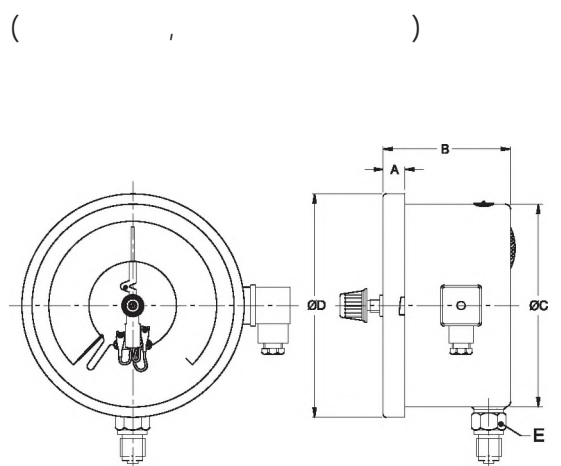

NS	Ø	Ø D	( )
100	12,5	89	100 110 AF 22 980,0

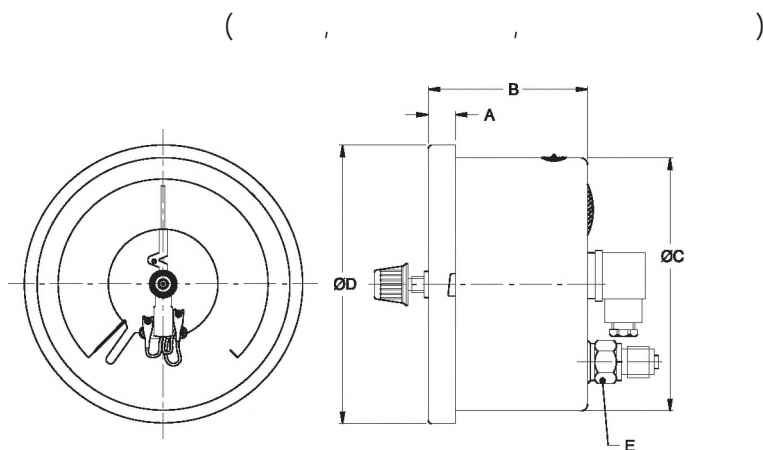

NS	Ø	Ø D	( )
100	12,5	89	100 110 AF 22 970,0

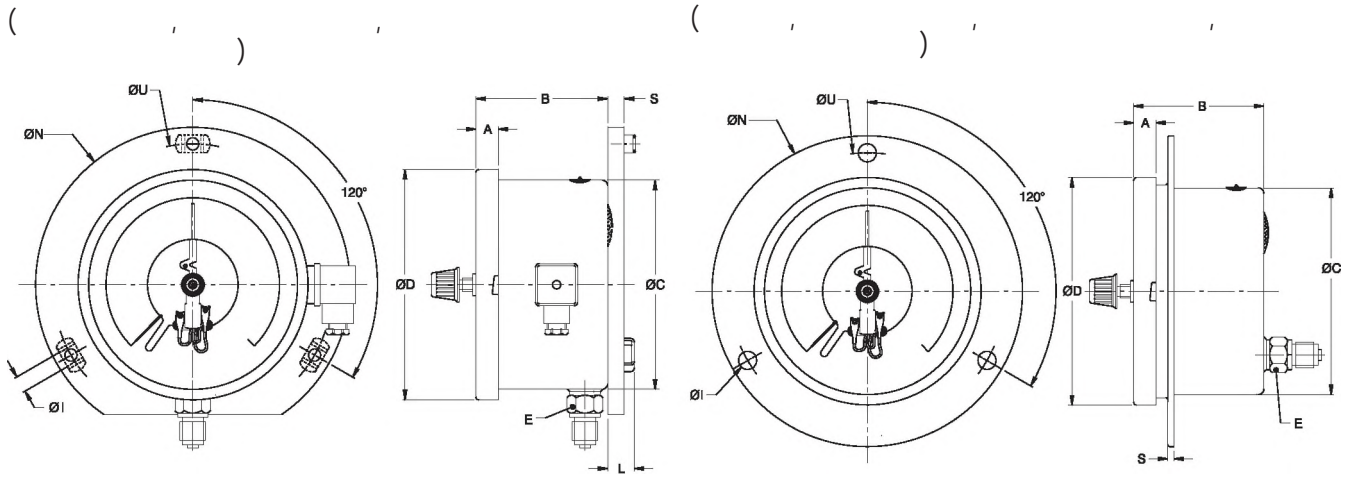

NS	Ø	Ø D	Ø I	Ø N	Ø L	S	( )	NS	Ø	Ø D	Ø I	Ø N	Ø U	( )							
100	12,5	89	100	110	AF 22	6	134	118	15	6	1050,0	100	12,5	89	100	110	AF 22	6	134	118	1050,0

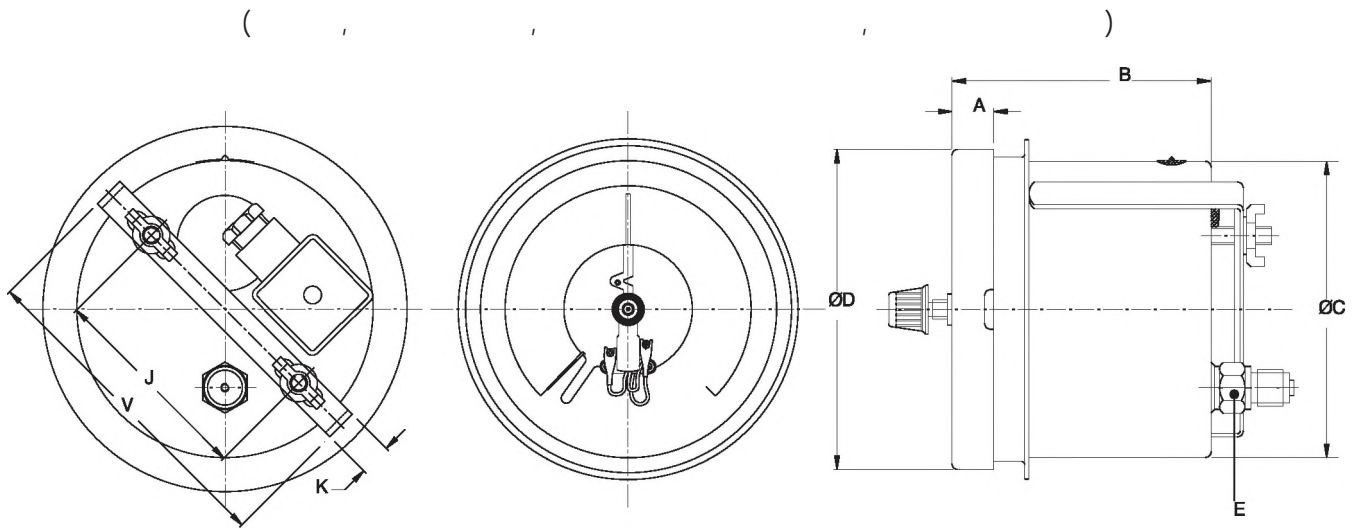

NS	Ø	Ø D	J	V	( )				
100	12,5	48	100	110	AF22	66,5	16	106	1450,0

11

/ 2 ( )				
0/1,0	0/6	0/40	0/250	0/1400
0/1,6	0/10	0/60	0/400	0/1600
0/2,5	0/16	0/100	0/600	0/2500
0/4	0/25	0/160	0/1000	
-1/0,6	-1/3	-1/9	1/24	
-1/1,5	-1/5	-1/15		

(230 V , 1 ) (48 V DC, 0.5 ). (220 V , 0.4 ).  
 /0- ( ), /3- ( ).  
 : 1 / ; 1 / ; 2 / ; 2 / ; 2 ( / + / ); 2 ( / + / ); SPDT; DPDT; 5 .  
 III ; IV ; V  
 ; VI  
 :  
 - 9-100 - V - (0-16) / <sup>2</sup>, . 1 20 1,5/  
 ( ) ( ), 9 (9),  
 100 (100), V : (V), 0-16  
 / <sup>2</sup> (0-16 / <sup>2</sup>), 1 ( . 1), 20 1,5 ( 20 1,5),  
 /

2124-90 «

-1 ( )

( )

- 18

12

Архангельск (8182)63-90-72  
 Астана +7(7172)727-132  
 Белгород (4722)40-23-64  
 Брянск (4832)59-03-52  
 Владивосток (423)249-28-31  
 Волгоград (844)278-03-48  
 Вологда (8172)26-41-59  
 Воронеж (473)204-51-73  
 Екатеринбург (343)384-55-89  
 Иваново (4932)77-34-06  
 Ижевск (3412)26-03-58  
 Казань (843)206-01-48

Калининград (4012)72-03-81  
 Калуга (4842)92-23-67  
 Кемерово (3842)65-04-62  
 Киров (8332)68-02-04  
 Краснодар (861)203-40-90  
 Красноярск (391)204-63-61  
 Курск (4712)77-13-04  
 Липецк (4742)52-20-81  
 Магнитогорск (3519)55-03-13  
 Москва (495)268-04-70  
 Мурманск (8152)59-64-93  
 Набережные Челны (8552)20-53-41

Нижний Новгород (831)429-08-12  
 Новокузнецк (3843)20-46-81  
 Новосибирск (383)227-86-73  
 Орел (4862)44-53-42  
 Оренбург (3532)37-68-04  
 Пенза (8412)22-31-16  
 Пермь (342)205-81-47  
 Ростов-на-Дону (863)308-18-15  
 Рязань (4912)46-61-64  
 Самара (846)206-03-16  
 Санкт-Петербург (812)309-46-40  
 Саратов (845)249-38-78

Смоленск (4812)29-41-54  
 Сочи (862)225-72-31  
 Ставрополь (8652)20-65-13  
 Тверь (4822)63-31-35  
 Томск (3822)98-41-53  
 Тула (4872)74-02-29  
 Тюмень (3452)66-21-18  
 Ульяновск (8422)24-23-59  
 Уфа (347)229-48-12  
 Челябинск (351)202-03-61  
 Череповец (8202)49-02-64  
 Ярославль (4852)69-52-93